

Encore™

Благодарим Вас за выбор кофемолки Encore. Теперь у Вас есть возможность приготовить прекрасный кофе!



СОДЕРЖАНИЕ

ИНФОРМАЦИЯ ПО ТЕХНИКЕ БЕЗОПАСНОСТИ	3
ОБОЗНАЧЕНИЕ ДЕТАЛЕЙ	4
ЭКСПЛУАТАЦИЯ	5
УХОД И ОЧИСТКА	7
ГАРАНТИЯ И СЕРВИСНОЕ ОБСЛУЖИВАНИЕ	9

ИНФОРМАЦИЯ ПО ТЕХНИКЕ БЕЗОПАСНОСТИ

Пожалуйста, внимательно прочитайте информацию, предоставленную ниже. В ней содержатся важные сведения о мерах безопасности при использовании данного прибора. Пожалуйста, сохраните эти инструкции для дальнейшего использования.

- ! Используйте только при переменном токе и соответствующем напряжении в сети. См. этикетку на основании кофемолки для определения соответствующего напряжения.
- ! Очищайте корпус кофемолки только сухой или слегка влажной тканью. Не погружайте кофемолку, вилку или шнур в воду или любую другую жидкость.
- ! Baratza не несет никакой ответственности за ущерб, травмы или неполадки по гарантии, полученные в результате использования кофемолки не по назначению (т.е. для помола обжаренных цельных кофейных зерен), при неправильной эксплуатации или ремонте.
- ! Храните прибор и шнур питания в месте, недоступном для детей младше 8 лет.
- ! Не используйте кофемолку после повреждения шнура или вилки. Во избежание опасности поврежденный шнур должен быть заменен производителем, работником сервисной службы или лицом с аналогичной квалификацией.
- ! Не оставляйте включенную кофемолку без присмотра.
- ! Этим прибором могут пользоваться дети старше 8 лет и лица с ограниченными физическими, сенсорными или умственными способностями, или недостатком знаний и опыта, но только находясь под присмотром, получив инструктаж относительно безопасного пользования прибором и понимая возможные опасности.
- ! Очистка и техническое обслуживание прибора не могут производиться детьми без присмотра взрослых.
- ! Всегда отключайте кофемолку от электросети перед ее очисткой, разборкой или сборкой. При отключении возьмитесь за вилку и выньте ее из розетки. Никогда не тяните за шнур.

ВНИМАНИЕ: ВСЕГДА отключайте шнур от электросети перед очисткой кофемолки.

ОБОЗНАЧЕНИЕ ДЕТАЛЕЙ

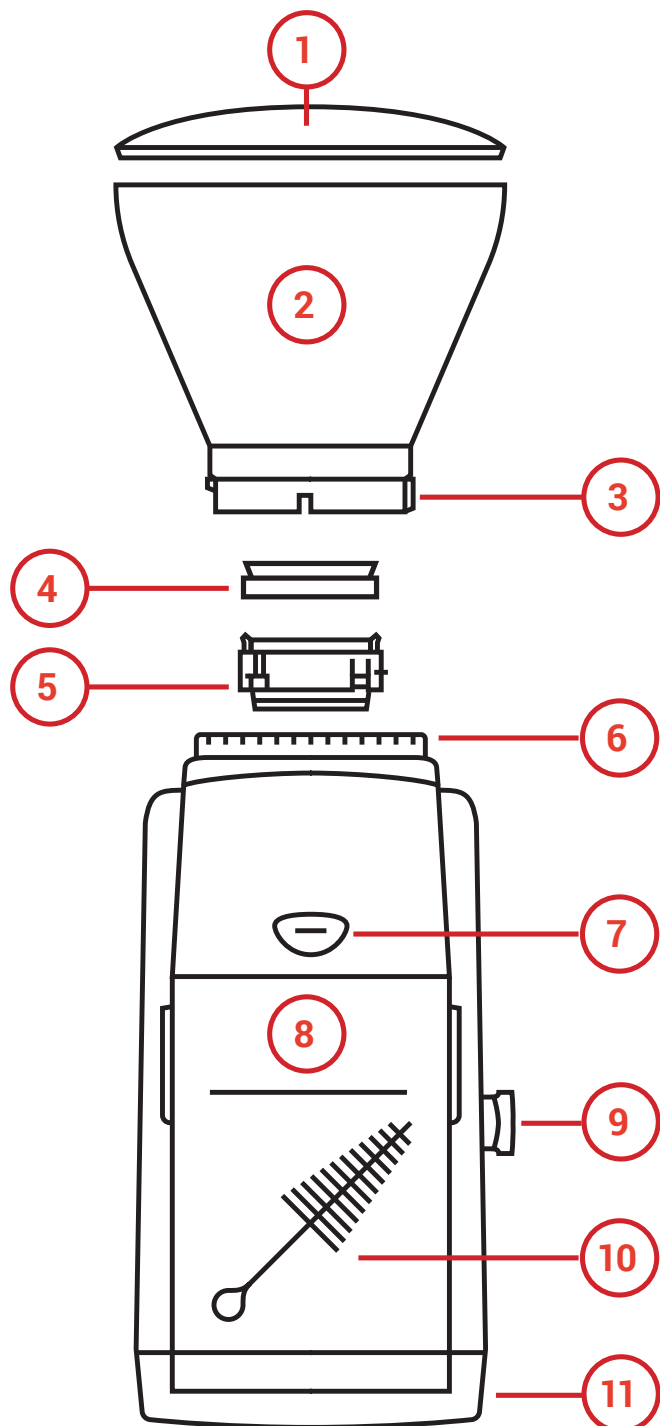

1. Крышка загрузочной воронки
2. Загрузочная воронка для кофейных зерен
3. Индикатор настройки помола
4. Прокладка загрузочной воронки
5. Съёмный кольчатый жернов
6. Настройки помола
7. Кнопка импульсного режима
8. Контейнер для помола с линией максимального заполнения
9. Ручка включения/выключения*
10. Щетка*
11. Утяжеленное основание
12. Кольцо регулировки помола
13. Выступ регулировки помола
14. Выступы для выравнивания и подъема жернова
15. Гайка (не снимать)
16. Центральный конический жернов

* идет в комплекте с контейнером для помола

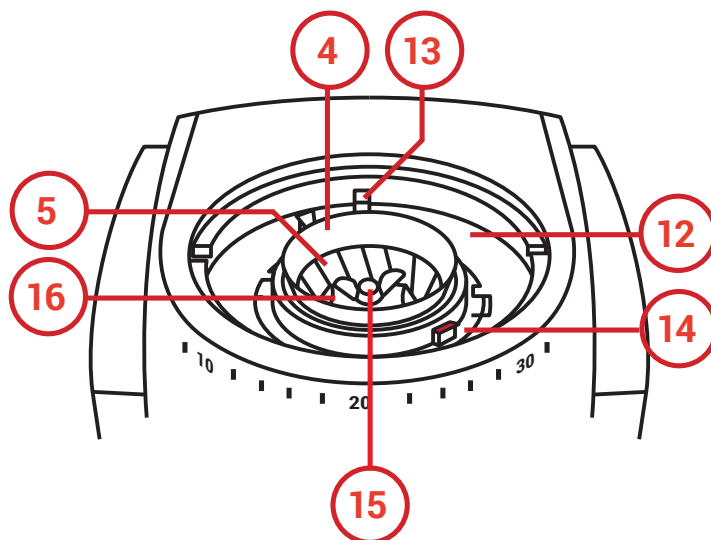

ЭКСПЛУАТАЦИЯ

НАЧАЛЬНАЯ НАСТРОЙКА

1. Распакуйте кофемолку и вымойте ручную крышку загрузочной воронки (1), загрузочную воронку (2) и контейнер для помола (8) в теплой воде с мылом. Прополосните и высушите. Не мойте кольчатый жернов (5) в воде, иначе он заржавеет.
2. Чтобы установить загрузочную воронку, совместите серебряный индикатор настройки помола (3) с треугольником возле настройки помола 40 (6). Нажмите на загрузочную воронку и поверните ее по часовой стрелке до упора. Кофемолка не запустится без установленной загрузочной воронки.*
3. Чтобы установить ручку включения/выключения (9), совместите ее со штоком переключателя на правой стороне устройства и нажмите на ручку до упора. Чтобы начать измельчение используйте либо ручку включения/выключения, либо кнопку импульсного режима (7).

** Если возникли трудности с установкой загрузочной воронки: убедитесь, что кольчатый жернов (5) полностью встал на место. Для установки загрузочной воронки кольцо регулировки помола (12) должно быть повернуто против часовой стрелки до упора с помощью выступов регулировки помола (13).*

Примечание: после выключения кофемолки между жерновами могут остаться частично измельченные кофейные зерна. ЛЮБЫЕ регулировки помола должны осуществляться при работающей кофемолке.

РЕГУЛИРОВКА СТЕПЕНИ ПОМОЛА

Настройки помола в кофемолке Encore варьируются от очень крупного (настройка помола 40) до очень мелкого (настройка помола 1). Чтобы отрегулировать степень помола, вращайте загрузочную воронку так, чтобы серебряный индикатор настройки помола на загрузочной воронке совпал с желаемой настройкой помола. Регулировку степени помола следует выполнять либо во время работы кофемолки, либо при полном отсутствии кофейных зерен в ней во избежание повреждения.

Ниже приведены исходные настройки помола, которые можно использовать для распространенных способов приготовления кофе. Степень помола (крупнее - мельче) требует регулировки в зависимости от используемого рецепта, степени обжарки зерен, типа кофе и Ваших вкусовых предпочтений.

Точную настройку помола, необходимую в каждой конкретной ситуации, можно определить только экспериментируя и полагаясь на собственный вкус. [Узнайте больше на сайте baratza.com](https://www.baratza.com)

	Эспрессо	Аэропресс	Hario V60	Автоматическая кофеварка	Chemex	Френч-пресс
Рекомендуемая настройка	8	12	15	18	20	28

ПРОЦЕСС ПОМОЛА

Кофемолку Encore можно запустить либо с помощью переключателя Вкл/Выкл, либо с помощью кнопки импульсного режима.

ИСПОЛЬЗОВАНИЕ ПЕРЕКЛЮЧАТЕЛЯ ВКЛ/ВЫКЛ

Поверните переключатель Вкл/Выкл, находящийся на боковой стороне кофемолки, в нужном направлении: в положение «Вкл», чтобы начать измельчение, либо в положение «Выкл», чтобы остановить его.

Не оставляйте кофемолку без присмотра во время измельчения. Если количество молотого кофе превысит линию максимального заполнения на контейнере для помола, может образоваться засор, приводящий к повреждению кофемолки.

ИСПОЛЬЗОВАНИЕ КНОПКИ ИМПУЛЬСНОГО РЕЖИМА

Чтобы смолоть небольшое количество кофе или более точно контролировать степень помола, можно воспользоваться кнопкой импульсного режима, находящейся на передней панели кофемолки. Кофемолка будет работать до тех пор, пока кнопка удерживается нажатой, и остановится, как только Вы отпустите кнопку.

УХОД И ОЧИСТКА

ИЗВЛЕЧЕНИЕ ЗАГРУЗОЧНОЙ ВОРОНКИ

Высыпьте все кофейные зерна из загрузочной воронки и измельчите оставшиеся зерна с помощью переключателя Вкл/Выкл или кнопки импульсного режима. **Перед извлечением загрузочной воронки отключите кофемолку от электросети.** Поверните загрузочную воронку против часовой стрелки до упора так, чтобы индикатор настройки помола совместился с треугольником возле настройки помола 40. Снимите загрузочную воронку с корпуса кофемолки.

ИЗВЛЕЧЕНИЕ КОЛЬЧАТОГО ЖЕРНОВА

Убедитесь, что кольцо регулировки помола повернуто против часовой стрелки до упора. Используйте выступы регулировки помола, чтобы повернуть кольцо регулировки. Красный индикатор на выступах для подъема жернова должен быть совмещен с красным индикатором на кольце регулировки помола. Кольчатый жернов можно снять, подняв его вверх за выступы для подъема кольчатого жернова. Проследите, чтобы при этом не выпала прокладка загрузочной воронки.

ОЧИСТКА КОНТЕЙНЕРА ДЛЯ ПОМОЛА, ЗАГРУЗОЧНОЙ ВОРОНКИ И ЖЕРНОВОВ

Вымойте контейнер для помола, загрузочную воронку, крышку загрузочной воронки и прокладку загрузочной воронки в теплой воде с мылом, затем прополощите и высушите. **Не допускайте попадания влаги на кольчатый жернов, иначе он заржавеет.**

Если кофемолка используется ежедневно, жернова следует регулярно (примерно раз в месяц) чистить с помощью входящей в комплект щетки. Если используется кофе темной обжарки, маслянистый или ароматизированный кофе, может потребоваться очистка с помощью специальных чистящих таблеток, которые поглощают масла и запахи, оставшиеся после помола. Если масла будут скапливаться в кофемолке, она может засориться, что приведет к ее повреждению. Пожалуйста, следуйте рекомендациям производителя по использованию таблеток для очистки кофемолки. **Таблетки для очистки кофемолки – единственное средство, подходящее для очистки внутренних частей кофемолки.**

Внимание: не мойте загрузочную воронку, крышку загрузочной воронки и контейнер для помола в посудомоечной машине. Мойте только вручную. Не погружайте корпус кофемолки в воду. НЕ мойте жернова водой, иначе они заржавеют.

ПОВТОРНАЯ УСТАНОВКА КОЛЬЧАТОГО ЖЕРНОВА И ЗАГРУЗОЧНОЙ ВОРОНКИ

1. Возьмитесь за выступы регулировки помола, чтобы убедиться, что кольцо регулировки помола повернуто против часовой стрелки до упора.
2. Вставьте кольцевой жернов так, чтобы красный выступ для подъема жернова совместился с красным индикатором на кольце регулировки помола. Эти красные индикаторы должны находиться возле настройки помола 30.
3. Убедитесь, что кольчатый жернов полностью встал на место. Поверх него поместите прокладку загрузочной воронки так, чтобы ее более толстая сторона находилась внутри пластикового обода кольцевого жернова.
4. Совместите индикатор настройки помола на загрузочной воронке с треугольником возле настройки помола 40. Нажмите на загрузочную воронку и поверните ее по часовой стрелке до щелчка.

ЗАСОРЕНИЕ КОФЕМОЛКИ

Если во время помола кофе не попадает в контейнер для молотого кофе, но при этом все детали установлены правильно, возможно, образовался засор, который препятствует продвижению кофе в кофемолке. Это может произойти, если молотый кофе скапливается выше линии максимального заполнения или если часто используется кофе темной обжарки, маслянистый или ароматизированный кофе и при этом не производится очистка кофемолки. Молотый кофе может прилипнуть к скопившимся в кофемолке маслам и привести к образованию засора. Регулярная очистка и правильное использование могут предотвратить засорение кофемолки.

Если кофемолка все же засорилась, посетите страницу baratza.com/troubleshooting, чтобы найти подробную информацию по устранению засора.

ГАРАНТИЯ И СЕРВИСНОЕ ОБСЛУЖИВАНИЕ

СВЕДЕНИЯ О ГАРАНТИИ В США И КАНАДЕ

Ограниченная гарантия на кофемолки Baratza составляет 1 год с даты покупки. Данная гарантия распространяется на все дефекты материалов и изготовления (запчасти и работы), включая бесплатную наземную транспортировку до нашей ремонтной мастерской и обратно в пределах США и Канады. Данная гарантия не распространяется на: неправильное использование, отсутствие очистки, неправильное обращение, нормальный износ, отсутствие надлежащих настроек, наличие посторонних предметов (камни, винты и т.д.) в кофейных зернах, а также использование кофемолки не по назначению, то есть для помола обжаренных цельных зерен кофе (обжаренных как минимум до появления 1-й трещины). Если приобретенная кофемолка вышла из строя в течение одного года, напишите на электронную почту support@baratza.com или позвоните по телефону +1 425-641-1245, или на бесплатный номер 877-701-2021. Для получения дополнительной информации о гарантии, поддержке или устранении неполадок посетите веб-сайт www.baratza.com.

Обратите внимание: на кофемолки, приобретенные в США или Канаде и отправленные или вывезенные за пределы страны, предоставляется годовая гарантия только на запасные части. Если кофемолка вышла из строя в течение одного года с даты покупки, напишите нам на электронную почту support@baratza.com или позвоните по телефону +1 425-641-1245. Перед тем как связаться с компанией Baratza, подготовьте следующую информацию: 1) документ, подтверждающий дату покупки; 2) модель и серийный номер кофемолки (указаны на нижней части кофемолки). Представитель компании Baratza свяжется с Вами, чтобы определить проблему и предложить ее решение. Покупатель несет ответственность за оплату транспортных расходов, а также любых пошлин и налогов на запасные части, которые может выслать компания Baratza. Покупатель также несет ответственность за предоставление любых работ, необходимых для ремонта кофемолки.

СВЕДЕНИЯ О МЕЖДУНАРОДНОЙ ГАРАНТИИ

Для всех стран, кроме США и Канады, гарантия, поддержка и сервисное обслуживание обеспечиваются международным ритейлером, у которого была приобретена кофемолка. Если кофемолка была приобретена у ритейлера за пределами страны, в которой проживает покупатель, покупатель может нести ответственность за любые расходы по доставке кофемолки для сервисного обслуживания и оплату стоимости сервисного обслуживания.

ПОДТВЕРЖДЕНИЕ ПОКУПКИ И РЕГИСТРАЦИЯ ПРОДУКЦИИ

Вы можете зарегистрировать свою кофемолку на странице www.baratza.com/register-your-grinder. Регистрация даст нам возможность связаться с Вами в маловероятном случае необходимости уведомления о безопасности продукции и поможет нам в выполнении положений Закона о безопасности потребительских товаров. Серийный номер находится на нижней части кофемолки. Пожалуйста, сохраняйте товарный чек, в котором указана дата покупки.

ПО ТЕХНИЧЕСКИМ ВОПРОСАМ И ВОПРОСАМ РЕМОНТА

Электронная почта: support@baratza.com

Поиск запчастей и информации: www.baratza.com

Помощь в устранении неполадок:
www.baratza.com/troubleshooting